



ROW 7s

INSTRUCTION MANUAL



ECHELON

ECHELON

ECHELON



Hello,

I am Lou Lentine, President of Echelon, and I would like to welcome you to the Echelon community. You've made a great decision for yourself and your family. The Echelon Experience is an innovative combination of fitness products integrated with our state-of-the-art Echelon Fit App. This brand-new, fitness lifestyle connects your family, friends, the Echelon community, and Echelon instructors together to help you with your fitness goals. With thousands of live and on-demand classes, no matter your schedule or experience, there is always a new and exciting class for you to join.

We embrace your decision to join our Echelon family in the pursuit of living a healthier lifestyle. We are committed to continue engineering cutting edge, world-class fitness products to improve quality of life through workout experiences that make an active lifestyle more accessible and sustainable.

Thank you again for choosing Echelon and I look forward to seeing you in the next live class!

Best personal regards,

Lou Lentine
CEO, Echelon Fitness Multimedia, LLC

A handwritten signature in white ink, appearing to read 'Lou Lentine', is positioned at the bottom of the page.

**FEDERAL COMMUNICATIONS COMMISSION (FCC) STATEMENT****15.21**

YOU ARE CAUTIONED THAT CHANGES OR MODIFICATIONS NOT EXPRESSLY APPROVED BY THE PART RESPONSIBLE FOR COMPLIANCE COULD VOID THE USER'S AUTHORITY TO OPERATE THE EQUIPMENT.

15.105(B)

THIS EQUIPMENT HAS BEEN TESTED AND FOUND TO COMPLY WITH THE LIMITS FOR A CLASS B DIGITAL DEVICE, PURSUANT TO PART 15 OF THE FCC RULES. THESE LIMITS ARE DESIGNED TO PROVIDE REASONABLE PROTECTION AGAINST HARMFUL INTERFERENCE IN A RESIDENTIAL INSTALLATION. THIS EQUIPMENT GENERATES, USES AND CAN RADIATE RADIO FREQUENCY ENERGY AND, IF NOT INSTALLED AND USED IN ACCORDANCE WITH THE INSTRUCTIONS, MAY CAUSE HARMFUL INTERFERENCE TO RADIO COMMUNICATIONS. HOWEVER, THERE IS NO GUARANTEE THAT INTERFERENCE WILL NOT OCCUR IN A PARTICULAR INSTALLATION. IF THIS EQUIPMENT DOES CAUSE HARMFUL INTERFERENCE TO RADIO OR TELEVISION RECEPTION, WHICH CAN BE DETERMINED BY TURNING THE EQUIPMENT OFF AND ON, THE USER IS ENCOURAGED TO TRY TO CORRECT THE INTERFERENCE BY ONE OR MORE OF THE FOLLOWING MEASURES:

- REORIENT OR RELOCATE THE RECEIVING ANTENNA.
- INCREASE THE SEPARATION BETWEEN THE EQUIPMENT AND RECEIVER.
- CONNECT THE EQUIPMENT INTO AN OUTLET ON A CIRCUIT DIFFERENT FROM THAT TO WHICH THE RECEIVER IS CONNECTED.
- CONSULT THE DEALER OR AN EXPERIENCED RADIO/TV TECHNICIAN FOR HELP.

FCC RF RADIATION EXPOSURE STATEMENT:

1. THIS TRANSMITTER MUST NOT BE CO-LOCATED OR OPERATING IN CONJUNCTION WITH ANY OTHER ANTENNA OR TRANSMITTER.
2. THIS EQUIPMENT COMPLIES WITH RF RADIATION EXPOSURE LIMITS SET FORTH FOR AN UNCONTROLLED ENVIRONMENT. THIS EQUIPMENT SHOULD BE INSTALLED AND OPERATED WITH A MINIMUM DISTANCE OF 20 CM BETWEEN THE RADIATOR AND YOUR BODY.

THIS DEVICE COMPLIES WITH PART 15 OF THE FCC RULES. OPERATION IS SUBJECT TO THE FOLLOWING TWO CONDITIONS:

- 1) THIS DEVICE MAY NOT CAUSE HARMFUL INTERFERENCE AND
- 2) THIS DEVICE MUST ACCEPT ANY INTERFERENCE RECEIVED, INCLUDING INTERFERENCE THAT MAY CAUSE UNDESIRE OPERATION.



INNOVATION, SCIENCE AND ECONOMIC DEVELOPMENT CANADA (ISED)

THIS CLASS B DIGITAL APPARATUS COMPLIES WITH CANADIAN ICES-003

CANADIAN NOTICE

THIS DEVICE COMPLIES WITH ISED LICENSE-EXEMPT RSS STANDARD(S). OPERATION IS SUBJECT TO THE FOLLOWING TWO CONDITIONS:

- (1) THIS DEVICE MAY NOT CAUSE INTERFERENCE, AND
- (2) THIS DEVICE MUST ACCEPT ANY INTERFERENCE, INCLUDING INTERFERENCE THAT MAY CAUSE UNDESIREED OPERATION OF THE DEVICE.

CAUTION: EXPOSURE TO RADIO FREQUENCY RADIATION.

1. TO COMPLY WITH THE CANADIAN RF EXPOSURE COMPLIANCE REQUIREMENTS, THIS DEVICE AND ITS ANTENNA MUST NOT BE CO-LOCATED OR OPERATING IN CONJUNCTION WITH ANY OTHER ANTENNA OR TRANSMITTER.
2. TO COMPLY WITH RSS 102 RF EXPOSURE COMPLIANCE REQUIREMENTS, A SEPARATION DISTANCE OF AT LEAST 20 CM MUST BE MAINTAINED BETWEEN THE ANTENNA OF THIS DEVICE AND ALL PERSONS.

Adapter Input: 100-240V~, 50/60Hz 1.5A

Adapter Output: 12.0V 5.0A

QDID: 124882

Contains FCC ID: 2AMDBBLE003

CAN ICES-3(B)NMB-3(B) HVIN: BLE003

Contains IC : 22882-BLE003

DIMENSIONS: 93.31"(L) X 24.81"(W) X 50.40"(H)

Class: SB, intended for commercial use and medium accuracy.
EN ISO 20957-1 and EN 957-7 approval



FOR HOUSEHOLD AND COMMERCIAL USE.

NOTE: CARE SHOULD BE TAKEN IN MOUNTING AND DISMOUNTING THE ROWER. BEFORE MOUNTING OR DISMOUNTING MOVE THE SEAT TO ITS LOWEST POSITION ON THE ECHELON® ROW 7S RAIL AND COME TO A COMPLETE STOP.

THE MANUFACTURER RECOMMENDS TO PLACE THE ECHELON® ROW 7S IN A SPACE WHERE YOU HAVE TWO FEET OF CLEARANCE ON ALL SIDES OF THE ROWER FOR SAFE MOUNTING AND DISMOUNTING OF THE EXERCISE ROWER. THE MINIMUM DIMENSIONS ARE: 0.6 M (24 IN.) ON AT LEAST ONE SIDE, AND 0.6 M (24 IN.) EITHER BEHIND OR IN FRONT OF THE EXERCISE ROWER.

WHILE CLEANING YOUR ECHELON® ROW 7S, PLEASE USE A SOFT RAG WITH MILD DETERGENT OR WATER TO WIPE DOWN THE MACHINE. DO NOT USE CORROSIVE CHEMICAL LIQUIDS WHICH MAY DAMAGE THE COVER.

IMPORTANT SAFETY INSTRUCTIONS

When using an electrical appliance, basic precautions should always be followed, including the following:

Read all instructions before using THE ECHELON® ROW 7S.

DANGER - TO REDUCE THE RISK OF ELECTRIC SHOCK:

1. Always unplug this appliance from the electrical outlet immediately after using and before cleaning.



⚠ WARNING

RISK OF PERSONAL INJURY
KEEP CHILDREN UNDER THE AGE OF 13 AWAY FROM MACHINE.

- Please keep away from moving parts at all times. Contact with moving parts may result in serious injury.
- Visit support.echelonfit.com for more information.
- Set up and operate ECHELON® ROW on a soft surface.
- Keep the machine clean and dry.
- This ECHELON® ROW should only be used after a thorough review of the operation manual.
- All warnings and instructions be read and followed and, for institutional fitness equipment, that proper instruction be obtained prior to use.
- Refer to the owner's manual for additional warnings and safety information.
- Disconnect all power before servicing.
- Do not operate electrical powered equipment in damp or wet locations.
- NEVER use ECHELON® ROW in a standing position.

WARNING - TO REDUCE THE RISK OF BURNS, FIRE, ELECTRIC SHOCK, OR INJURY TO PERSONS.

1. An appliance should never be left unattended when plugged in. Unplug from outlet when not in use, and before putting on or taking off parts.
2. Do not operate under blanket or pillow. Excessive heating can occur and cause fire, electric shock, or injury to persons.
3. This appliance is not intended for use by persons with reduced physical, sensory or mental capabilities, or lack of experience and knowledge, unless they have been given supervision or instruction concerning use of the appliance by a person responsible for their safety. Keep children under the age of 13 away from this machine.
4. Use this appliance only for its intended use as described in this manual. Do not use attachments not recommended by the manufacturer.



5. Never operate this appliance if it has a damaged cord or plug, if it is not working properly, if it has been dropped or damaged, or dropped into water. Return the appliance to a service center for examination and repair.
6. Do not carry this appliance by supply cord or use cord as a handle.
7. Keep the cord away from heated surfaces.
8. Never operate the appliance with the air openings blocked. Keep the air openings free of lint, hair, and the like.
9. Never drop or insert any object into any opening.
10. Do not use outdoors.
11. Do not operate where aerosol (spray) products are being used or where oxygen is being administered.
12. To disconnect, turn all controls to the off position, then remove plug from outlet.
13. According to CE regulation, Please note the USB ports would not provide power when machine is in sleep mode.

SAVE THESE INSTRUCTIONS

BEFORE starting any fitness or strength program, consult with your physician or health official. This will ensure that you engage in the proper strength or fitness program for your age and physical condition.

Before using the Echelon® Row 7s, answer these questions:

- Have you been sick recently?
- Have you had prolonged dizziness recently?
- Have you been out of breath for no reason recently?
- Have you had chest pain recently?
- Do you currently have any injuries preventing you from exercise?
- Are you pregnant?
- Do you have any conditions or reasons you should NOT exercise?
- Are you over 35 years old and physically inactive?
- Have you been told by a doctor that you should NOT exercise?

IF YOU ANSWER "YES" TO ANY OF THE ABOVE QUESTIONS, YOU SHOULD SEEK FURTHER ADVICE FROM YOUR DOCTOR PRIOR TO USING THE ECHELON® ROW 7S.



Read the user manual fully and follow all instructions. This ensures your safety.

- ALWAYS use the Echelon® Row 7s on solid, level ground and in a well lit and ventilated area.
- ALWAYS check that the seat and handlebars are securely fastened before use.
- ALWAYS check that the pedals and seat are securely fastened and the woven strap is good condition before use.
- DO NOT PLUG 12v 5amp ADAPTER INTO MONITOR.
- NEVER allow children to play on or around the rower. This helps protect them from injury from moving parts.
- ALWAYS set the row up properly for your specific body type. The Echelon® Row 7s offers adjustable foot supports that are clearly marked to ensure a quick and easy customization for each workout.
- ALWAYS check the ROW before use for worn or defective parts. If any are found, please contact Echelon®. (cs@echelonfit.com) before use.
- NEVER use the ROW if it is not properly/completely assembled or is damaged in anyway.
- NEVER exceed the weight limit for this rower. The weight limit for this rower is 350 pounds. Do not use the Echelon® Row 7s if your body weight is in excess of 350 pounds.
- NEVER use Echelon® Row 7s when sick or fatigued.
- ALWAYS wear proper attire and keep clothes free from seat wheels and rail. Wear footwear that fully covers your feet. Long hair should be tied back or tucked away. Ensure that shoelaces are tucked into your shoes.
- ALWAYS warm up/stretch before starting exercise.
- ALWAYS be cautious when getting on and off the Echelon® Row 7s.
- NEVER stand or climb on the seat or Echelon® Row 7s rail.
- ALWAYS keep hands away from moving parts and ensure that hands are never placed where there is no rubber handlebar grip.
- NEVER overexert yourself or work to exhaustion. If you feel faint, dizzy, short of breath, or if you have chest or other pains, STOP IMMEDIATELY! Consult your physician before using the Echelon® Row 7s again.
- ALWAYS ensure that you have a water bottle filled with at least 12 oz. of water and a towel close by to absorb sweat from



your body and the handlebars.

- NEVER use the Echelon® Row 7s in a standing position.
- ALWAYS keep your pelvis positioned over the center line of the Echelon® Row 7s.
- ALWAYS put the handlebar on handle holder before take your feet off the pedals or dismounting.
- NEVER let handle fly into the COVER.
- NEVER twist the woven strap or pull the handle from side to side.
- NEVER row with one hand only.
- NEVER extend the woven strap past the yellow warning line from COVER.
- BE aware that the seat may roll forward on the rail when not in use.
- NEVER use accessory attachments that have not been recommended by the manufacturer. Using such attachments may cause injury or damage to the rower and will affect the warranty of the rower.
- ALWAYS ensure that the Echelon® ROW 7S is wiped down after each use to keep it sanitary.
- Cleaning and user maintenance shall not be made by children without supervision.
- DO NOT use corrosive chemical liquids which may damage the cover.
- Keep Children under the age of 13 away from the ROW 7S.
- ALWAYS keep pets away from the ROW 7S.
- The safety level of the rower can be maintained only if it is examined regularly for damage and wear, e.g. ropes, pulleys, and connection points.
- Replace any defective components immediately. DO NOT use the Echelon Row-7s until it has been repaired.
- Give special attention to components of the rower most susceptible to wear.

If any problems arise affecting the performance of the Echelon® ROW 7S, contact the manufacturer immediately. Always ensure that parts which undergo wear are checked regularly.

THIS SAFETY INFORMATION AND USER MANUAL DOES NOT REPLACE THE NEED TO BE ALERT AND TO USE COMMON SENSE WHEN USING THE ECHELON® ROW 7S!



INCLUDES

1. Echelon® Row-7s Base
2. Echelon® Row-7s Rail
3. Rear Foot
4. Front Foot
5. Seat Side Cover (x2)
6. Left Foot Carriage
7. Right Foot Carriage
8. Seat
9. Water Bottle Holder(x2)
10. Rail Cover
11. Transport Bar
12. Class 22" Tablet
13. See Tool Kit Parts on next page.

Not Pictured:
Adapter

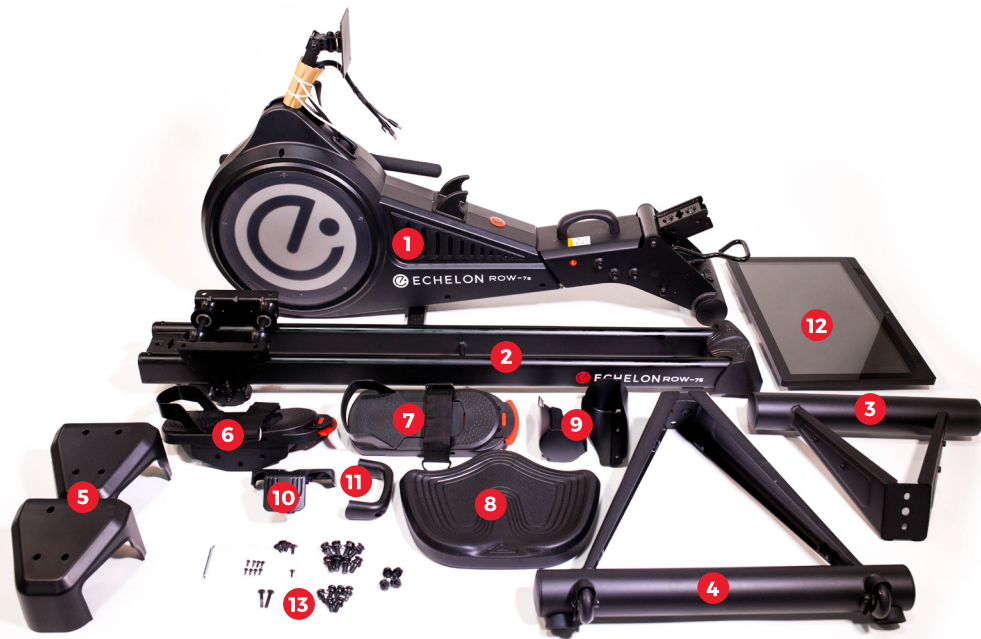

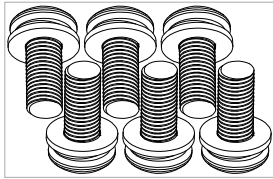

Foot carriage bolts with flat washer(x6)

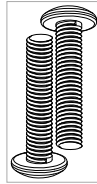

Handlebar screws (x2)

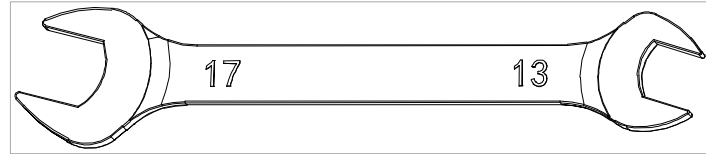

Wrench (x1)

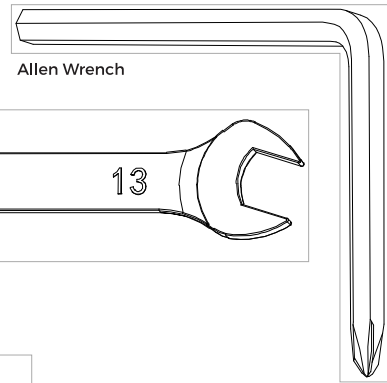

Allen Wrench

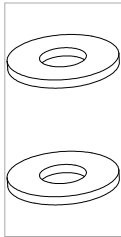

Rail tube washer (x2)

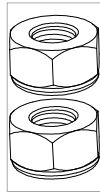

Rail tube nut (x2)

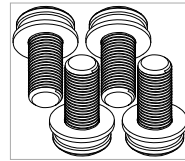

Seat bolts with flat washer (x4)

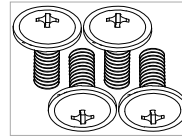

Water bottle holder screws (x4)

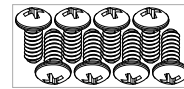

Seat cover screw (x8)



Rail cover screw (x1)

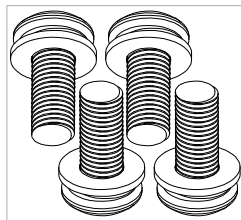

Front foot bolts with flat washer(x2)
Rear foot bolts with flat washer(x2)

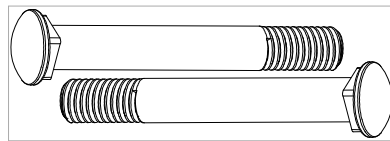

Rail tube bolts (x2)



ACCOUNT CREATION

If this product was purchased on the **echelonfit.com** website, you should have received an activation email. Please follow the steps within the email to activate your account.

If you have purchased from one of our retailers, go to **member.echelonfit.com** and follow the on-screen instructions to choose where you purchased from, choose a plan, and setup your account. This info will be needed to login to your account on the Echelon Fit™ App.

Go to **member.echelonfit.com** and follow the on-screen instructions to choose a plan and setup your account. This info will be needed to login to your account.

All account info and plans are managed at member.echelonfit.com and use the same login. After creating your account login on member.echelonfit.com, write down your login info. This will be the same login for the App.

1. CHOOSE "SIGN UP NOW"

2. SELECT PURCHASE LOCATION

Select purchase location and follow the on-screen instructions.

3. CHOOSE YOUR PLAN

Monthly / 1 Year / 2 Year

4. SET UP PAYMENT METHOD

If membership was purchased from a specialty dealer, you should have received an activation email. Please follow the steps within the email to activate your account.

Commercial customers that purchased a commercial subscription will need commercial activation code from the seller.

5. ENTER PERSONAL ACCOUNT INFO

6. VIEW YOUR ACCOUNT

Where you can edit your billing info, add family members, manage subscriptions, and (if on your mobile device) download the app and sign in.

Once assembly is complete, you will be required to sign into your account, choose a class, and connect your bike.



Set the rower base on its side and remove the packaging bracket and bolts with Allen Wrench.
*Make sure to set the frame down on a soft surface



Assemble front foot with bolts on mainframe. Please note that wheels should be facing forward.



Tighten bolts with Allen Wrench.



Set rower upright.



Carefully cut the zip ties holding handlebar to the tablet holder.



Make sure to hold handlebar when removing cardboard.



Pull the handlebar down and place in handle holder.



Assemble the seat.



Place seat on ground and lay the rail onto seat so the screw holes on the bracket align with the screw holes on seat.



Finger tighten all four screws into screw holes.



Tighten firmly with Allen Wrench.





Place rail on mainframe.



Insert bolts to secure rail to mainframe.



Move paper and seat forward.



Press down on the foot pedal at the joint and lift the rail gently upwards.



Place the washers and nuts on the bolts.



Tighten with the wrench.



To lower the rail, press down on the foot pedal at the point, and lower the rail gently to the floor.



Place the rail cover on the rail.



Press down on the foot pedal and lift the rail gently up into the air.



Tighten the rail cover screw on the back of the rail cover with screwdriver.



Assemble the transport bar.



Tighten screws with Phillips screwdriver.





Place seat covers and insert screws.



Tighten with Phillips screwdriver.



Seat cover assembly is done.



Install rear foot.



Align rear foot with screw holes, insert bolts and hand tighten. *Make sure to angle feet away from row.* Tighten with Allen Wrench.



To lower rail, press down on the foot pedal and lower rail gently to the ground.





To lock into place, pull up on the middle handle until you hear a click. After the click, the rower is safe to use.



Cut the tie and remove the paper.



Install water bottle holders.



Place and tighten screws with screwdriver.



Water bottle holder assembly is complete.





Assemble foot carriages. Align the right foot carriage with the screw holes on the body of the rower.



Tighten screws with Allen Wrench. Repeat steps with left foot carriage.



Lift the tablet holder arm.

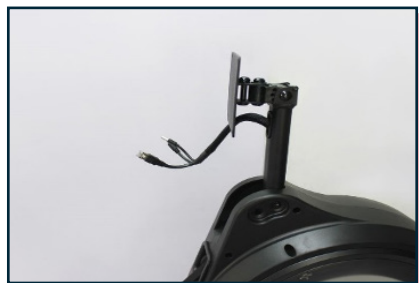

Remove 4 screws from tablet.



Set aside screws from tablet to use to mount the tablet on the tablet holder.



Align the tablet to the holder, then use the tablet screws to mount the tablet to the holder.



Tighten the 4 screws with Philips Head screwdriver.



Flip the tablet to connect the power cord to the tablet arm.



Connect the tablet power cord to the tablet.



Connect the USB cable through the ECHL port.



Connect the Ethernet cable.





Ensure all cords are connected.



Flip over the tablet.
Tablet assembly is complete.



Keep the original tools for
tightening the tablet holder nut
in case the screen starts to drift
downward.



Plug in adaptor power cord
beneath the rower.

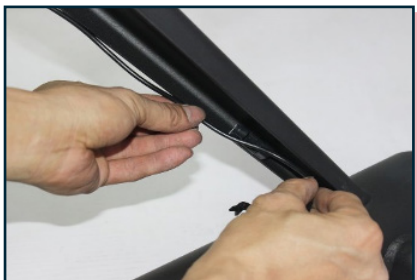

Route the power cord through the cable routing clip legs, as shown
above.

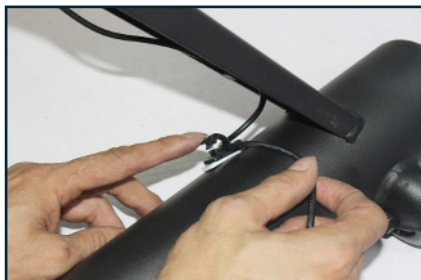



Connect the Ethernet cable as desired.



Toggle the power switch, as shown above.



Flip over the handle to access the battery cover.



Locate battery cover.



Unscrew battery cover with screwdriver.



Open battery cover.



Pull out the activation strip.



Put battery back in place.



Place battery cover back on.



Tighten screw with Philips Head screwdriver.



Flip handlebar back over and place into handlebar cradle.



To lift the rail, press down the foot pedal at the joining and lift the rail gently to the air.



Lift up the rail until you hear a click to ensure the rail is securely locked.



To lower the rail, press down the foot pedal at the joint and lower the rail gently to the ground.



To lock into place, pull up on this handle until you hear a click. Once you hear the click, the rower is safe to use.



Move the product (Make sure the adaptor is put away before moving.)





To increase the resistance, press the right toggle.



To decrease the resistance, press the left toggle.



To adjust footrest, push down on the red locking mechanism on the footrest.



While holding red locking mechanism, pull up or push down the black sliding adjustment.



Read Instructions
Before Operating

MADE IN
CHINA



PATENT
PENDING

Rev: 050521

ECHELONFIT.COM

For questions, assistance, or replacement parts, do not return to your retailer. Contact Echelon® customer service below. For refunds on items not purchased from Echelon® directly, please contact your retailer.

ECHELON® FIT 1-YEAR LIMITED WARRANTY

Echelon® warrants this product to be free of manufacturing defects. Should any such defect develop or become evident within one year from the date of purchase, Echelon® will replace the entire product or, at its option, repair or replace the defective part(s) without charge.

Contact Echelon® customer service at 833-937-2453 or at cs@echelonfit.com to determine whether it is necessary to return the unit. To return, securely pack the entire unit. Be sure carton clearly identifies sender by name and address. Attach a letter or card describing defect and original sales receipt.

Mail prepaid to Echelon Fitness Returns 2001 Riverside Drive, Building 2, Chattanooga, TN 37406.

This warranty is void if damage or malfunction is due to abuse or failure to operate product in accordance with instructions and on recommended electrical current. This warranty gives you specific legal rights and you may also have other rights which vary from state to state. If you have any questions, or would like to learn more about Echelon®, please contact us at 833-937-2453 or at cs@echelonfit.com.

Register your product online at echelonfit.com/pages/register-warranty/

Customer Service / Le service a la clientele / Servicio al Consumidor

☎ 833-937-2453 (+1.423.402.9010) ✉ cs@echelonfit.com

Model:
ECH-ROW-7s

DO NOT DISPOSE OF BATTERIES IN FIRE. ALWAYS DISPOSE OF BATTERIES PER LOCAL & FEDERAL GUIDELINES.

© 2021 ECHELON FITNESS MULTIMEDIA, LLC. All specifications are subject to change without notice. All rights reserved.
Echelon Fitness Multimedia, LLC 605 Chestnut Street, 7th Floor, Chattanooga, TN 37450



Read Instructions
Before Operating

MADE IN
CHINA



PATENT
PENDING

Rev: 050521

ECHELONFIT.COM

For questions, assistance, or replacement parts, do not return to your retailer. Contact Echelon® customer service below. For refunds on items not purchased from Echelon® directly, please contact your retailer.

ECHELON® FIT 2-YEAR LIMITED WARRANTY

Echelon® warrants this product to be free of manufacturing defects. Should any such defect develop or become evident within two years from the date of purchase, Echelon® will replace the entire product or, at its option, repair or replace the defective part(s) without charge.

Contact Echelon® customer service at 833-937-2453 or at cs@echelonfit.com to determine whether it is necessary to return the unit. To return, securely pack the entire unit. Be sure carton clearly identifies sender by name and address. Attach a letter or card describing defect and original sales receipt.

Mail prepaid to Echelon Fitness Returns 2001 Riverside Drive, Building 2, Chattanooga, TN 37406.

This warranty is void if damage or malfunction is due to abuse or failure to operate product in accordance with instructions and on recommended electrical current. This warranty gives you specific legal rights and you may also have other rights which vary from state to state. If you have any questions, or would like to learn more about Echelon®, please contact us at 833-937-2453 or at cs@echelonfit.com.

Register your product online at echelonfit.com/pages/register-warranty/

Customer Service / Le service a la clientele / Servicio al Consumidor

☎ 833-937-2453 (+1.423.402.9010) ✉ cs@echelonfit.com

Model:
ECH-ROW-7s

DO NOT DISPOSE OF BATTERIES IN FIRE. ALWAYS DISPOSE OF BATTERIES PER LOCAL & FEDERAL GUIDELINES.

© 2021 ECHELON FITNESS MULTIMEDIA, LLC. All specifications are subject to change without notice. All rights reserved.
Echelon Fitness Multimedia, LLC 605 Chestnut Street, 7th Floor, Chattanooga, TN 37450



ROW 7s

MANUEL D'INSTRUCTIONS





Bonjour,

Je suis Lou Lentine, président d'Echelon, et je vous souhaite la bienvenue dans la communauté Echelon. Vous avez pris une grande décision pour vous et votre famille. L'expérience Echelon est une combinaison innovante de produits de remise en forme intégrée à notre application haute technologie Echelon Fit. Ce tout nouveau mode de vie de remise en forme relie votre famille, vos amis, la communauté Echelon et les instructeurs Echelon pour vous aider à atteindre vos objectifs de remise en forme. Avec des milliers de cours en direct et à la demande, quel que soit votre emploi du temps ou votre expérience, il y a toujours un nouveau cours passionnant auquel vous pouvez vous inscrire.

Nous sommes heureux que vous ayez décidé de rejoindre la famille Echelon pour mener une vie plus saine. Nous nous engageons à continuer à concevoir des produits de remise en forme de pointe et de classe mondiale pour améliorer la qualité de vie grâce à des expériences d'entraînement qui rendent un mode de vie actif plus accessible et plus durable.

Merci encore d'avoir choisi Echelon et je suis impatient de vous voir dans le prochain cours en direct!

Bien cordialement,

Lou Lentine

PDG, Echelon Fitness Multimedia, LLC

A handwritten signature in white ink, appearing to read 'Lou Lentine', is positioned below the typed name.

DÉCLARATION DE LA COMMISSION FÉDÉRALE DES COMMUNICATIONS (FCC)

15.21

VOUS ÊTES AVERTI QUE TOUT CHANGEMENT OU MODIFICATION NON EXPRESSÉMENT APPROUVÉ PAR LA PARTIE RESPONSABLE DE LA CONFORMITÉ POURRAIT ANNULER LE DROIT DE L'UTILISATEUR À UTILISER L'ÉQUIPEMENT.

15.105(B)

CET ÉQUIPEMENT A ÉTÉ TESTÉ ET JUGÉ CONFORME AUX LIMITES APPLICABLES AUX APPAREILS NUMÉRIQUES DE CLASSE B, CONFORMÉMENT À LA PARTIE 15 DES RÈGLES DE LA FCC. CES LIMITES SONT CONÇUES POUR FOURNIR UNE PROTECTION RAISONNABLE CONTRE LES INTERFÉRENCES NUISIBLES DANS UNE INSTALLATION RÉSIDENNELLE. CET ÉQUIPEMENT GÈNÈRE, UTILISE ET PEUT ÉMETTRE DE L'ÉNERGIE DE RADIOFRÉQUENCE ET, S'IL N'EST PAS INSTALLÉ ET UTILISÉ CONFORMÉMENT AUX INSTRUCTIONS, IL PEUT CAUSER DES INTERFÉRENCES NUISIBLES AUX COMMUNICATIONS RADIO. CEPENDANT, IL N'Y A AUCUNE GARANTIE QUE DES INTERFÉRENCES NE SE PRODUIRONT PAS DANS UNE INSTALLATION PARTICULIÈRE. SI CET ÉQUIPEMENT CAUSE DES INTERFÉRENCES NUISIBLES À LA RÉCEPTION RADIO OU TÉLÉVISION, CE QUI PEUT ÊTRE VÉRIFIÉ EN ALLUMANT ET EN ÉTEIGNANT L'ÉQUIPEMENT, L'UTILISATEUR EST ENCOURAGÉ À ESSAYER DE CORRIGER L'INTERFÉRENCE PAR UNE OU PLUSIEURS DES MESURES SUIVANTES :

- RÉORIENTER OU DÉPLACER L'ANTENNE DE RÉCEPTION.
- AUGMENTER LA DISTANCE DE SÉPARATION ENTRE L'ÉQUIPEMENT ET LE RÉCEPTEUR.
- BRANCHER L'ÉQUIPEMENT SUR UNE PRISE DE COURANT D'UN CIRCUIT DIFFÉRENT DE CELUI AUQUEL LE RÉCEPTEUR EST CONNECTÉ.
- CONTACTER LE CONCESSIONNAIRE OU UN TECHNICIEN RADIO/TV EXPÉRIMENTÉ POUR OBTENIR DE L'AIDE.

DÉCLARATION DE LA FCC SUR L'EXPOSITION AUX RADIATIONS RF :

1. TCET ÉMETTEUR NE DOIT PAS ÊTRE INSTALLÉ AU MÊME ENDROIT OU FONCTIONNER EN CONJONCTION AVEC UNE AUTRE ANTENNE OU UN AUTRE ÉMETTEUR.
2. CET ÉQUIPEMENT EST CONFORME AUX LIMITES D'EXPOSITION AUX RADIATIONS RF ÉTABLIES POUR UN ENVIRONNEMENT NON CONTRÔLÉ. CET ÉQUIPEMENT DOIT ÊTRE INSTALLÉ ET UTILISÉ AVEC UNE DISTANCE MINIMALE DE 20 CM ENTRE LE RADIATEUR ET VOTRE CORPS.

CET APPAREIL EST CONFORME À LA PARTIE 15 DES RÈGLES DE LA FCC. SON FONCTIONNEMENT EST SOUMIS AUX DEUX CONDITIONS SUIVANTES :

- 1) L'APPAREIL NE DOIT PAS PRODUIRE DE BROUILLAGE NOCIVE, ET
- 2) L'UTILISATEUR DE L'APPAREIL DOIT ACCEPTER TOUT BROUILLAGE RADIOÉLECTRIQUE SUBI, MÊME SI LE BROUILLAGE EST SUSCEPTIBLE D'EN COMPROMETTRE LE FONCTIONNEMENT.

INNOVATION, SCIENCE ET DÉVELOPPEMENT ÉCONOMIQUE CANADA (ISED)

CET APPAREIL NUMÉRIQUE DE CLASSE B EST CONFORME À LA NORME CANADIENNE ICES-003
CET APPAREIL NUMÉRIQUE DE CLASSE B EST CONFORME À LA NORME NMB-003.

AVIS CANADIEN

LE PRÉSENT APPAREIL EST CONFORME AUX CNR D'ISED APPLICABLES AUX APPAREILS RADIO EXEMPTS DE LICENCE.
L'EXPLOITATION EST AUTORISÉE AUX DEUX CONDITIONS SUIVANTES :

- (1) L'APPAREIL NE DOIT PAS PRODUIRE DE BROUILLAGE, ET
- (2) L'UTILISATEUR DE L'APPAREIL DOIT ACCEPTER TOUT BROUILLAGE RADIOÉLECTRIQUE SUBI, MÊME SI LE BROUILLAGE EST SUSCEPTIBLE D'EN COMPROMETTRE LE FONCTIONNEMENT.

ATTENTION: EXPOSITION AU RAYONNEMENT RADIOFRÉQUENCE.

1. POUR SE CONFORMER AUX EXIGENCES DE CONFORMITÉ RF CANADIENNE L'EXPOSITION, CET APPAREIL ET SON ANTENNE NE DOIVENT PAS ÊTRE CO-LOCALISÉS OU FONCTIONNANT EN CONJONCTION AVEC UNE AUTRE ANTENNE OU TRANSMETTEUR.
2. POUR SE CONFORMER AUX EXIGENCES DE CONFORMITÉ CNR 102 RF EXPOSITION, UNE DISTANCE DE SÉPARATION D'AU MOINS 20 CM DOIT ÊTRE MAINTENUE ENTRE L'ANTENNE DE CET APPAREIL ET TOUTES LES PERSONNES

Adapter Input: 100-240V~, 50/60Hz 1.5A

Adapter Output: 12.0V 5.0A

QDID: 124882

Contains FCC ID: 2AMDBBLE003

CAN ICES-3(B)NMB-3(B) HVIN: BLE003

Contains IC : 22882-BLE003

DIMENSIONS: 93.31"(L) X 24.81"(W) X 50.40"(H)



POUR USAGE DOMESTIQUE ET COMMERCIAL.

REMARQUE: APPORTEZ UN SOIN PARTICULIER AU MONTAGE ET AU DÉMONTAGE DU RAMEUR. AVANT DE LE MONTER OU DE LE DÉMONTER, PLACEZ LE SIÈGE DANS SA POSITION LA PLUS BASSE SUR LE RAIL ECHELON® ROW 7S ET ARRÊTEZ-LE COMPLÈTEMENT.

LE FABRICANT RECOMMANDE DE PLACER L'ECHELON® ROW 7S DANS UN ENDROIT OÙ VOUS AVEZ DEUX PIEDS D'ESPACE LIBRE DE CHAQUE CÔTÉ DE L'APPAREIL POUR LE MONTER ET LE DÉMONTER EN TOUTE SÉCURITÉ. LES DIMENSIONS MINIMALES SONT LES SUIVANTES : 0,6 M (24 PO.) SUR AU MOINS UNE CÔTÉ, ET 0,6 M (24 PO.) SOIT EN ARRIÈRE OU EN AVANT DU RAMEUR D'EXERCICE.

POUR NETTOYER VOTRE ECHELON® ROW 7S, UTILISEZ UN CHIFFON DOUX AVEC UN DÉTERGENT DOUX OU DE L'EAU. N'UTILISEZ PAS DE LIQUIDES CHIMIQUES CORROSIFS QUI POURRAIENT ENDOMMAGER LE REVÊTEMENT.

CONSIGNES DE SÉCURITÉ IMPORTANTES

Lors de l'utilisation d'un appareil électrique, il est indispensable d'appliquer les précautions de base, notamment les suivantes :

Veuillez lire toutes les instructions avant d'utiliser ECHELON® ROW 7S.

DANGER - POUR RÉDUIRE LE RISQUE D'ÉLECTROCUTION :

1. Débranchez toujours cet appareil immédiatement après l'avoir utilisé et avant de le nettoyer.



▲ WARNING

RISK OF PERSONAL INJURY
KEEP CHILDREN UNDER THE AGE OF 13 AWAY FROM MACHINE

- Please keep away from moving parts at all times. Contact with moving parts may result in serious injury.
- Visit support.echelonfit.com for more information.
- Set up and operate ECHELON® ROW in a safe level surface.
- Keep the machine clean and dry.
- This ECHELON® ROW should only be used after a thorough review of the operation manual.
- All warnings and instructions for load and speed and by institutional fitness equipment, that proper instruction be obtained prior to use.
- Refer to the owner's manual for additional warnings and safety information.
- Disconnect all power before servicing.
- Do not operate electrically powered equipment in damp or wet locations.
- NEVER use ECHELON® ROW in a standing position.

AVERTISSEMENT – POUR RÉDUIRE LE RISQUE DE BRÛLURES, D'INCENDIE, D'ÉLECTROCUTION OU DE BLESSURE AUX PERSONNES:

1. Un appareil électrique ne doit jamais être laissé sans surveillance lorsqu'il est branché. Débranchez-le lorsqu'il n'est pas utilisé et avant de mettre ou de retirer des pièces.
2. Ne pas faire fonctionner l'appareil sous une couverture ou un oreiller. Un échauffement excessif peut se produire et provoquer un incendie ou un choc électrique ou entraîner des blessures.
3. Cet appareil n'est pas destiné à être utilisé par des personnes dont les capacités physiques, sensorielles ou mentales sont réduites ou qui manquent d'expérience et de connaissances, sauf si elles ont été supervisées ou ont reçu des instructions concernant l'utilisation de l'appareil par une personne responsable de leur sécurité. Empêchez l'accès à l'appareil aux enfants de moins de 13 ans.
4. N'utilisez cet appareil que pour l'usage auquel il est destiné, tel que décrit dans le présent manuel. N'utilisez pas d'accessoires non recommandés par le fabricant.
5. N'utilisez jamais cet appareil si son câble ou sa fiche est endommagé, s'il ne fonctionne pas correctement, s'il est tombé ou endommagé, ou s'il est tombé dans l'eau. Renvoyez l'appareil à un centre de services à la clientèle pour contrôle et réparation.



6. Ne portez pas cet appareil par son câble d'alimentation ou n'utilisez pas le câble comme poignée.
7. Tenir le câble d'alimentation à l'écart de toute surface chauffante.
8. Ne faites jamais fonctionner l'appareil lorsque les ouvertures d'aération sont bloquées. Veillez à ce que les ouvertures d'aération ne soient pas obstruées par des peluches, des cheveux, etc.
9. Ne laissez jamais tomber ou n'insérez jamais d'objet dans une ouverture.
10. N'utilisez pas l'appareil à l'extérieur.
11. N'utilisez pas l'appareil dans des endroits où des produits en aérosol (vaporisateurs) sont utilisés ou dans lesquels de l'oxygène est utilisé.
12. Pour le débrancher, mettez toutes les commandes en position d'arrêt, puis retirez la fiche de la prise.
13. Selon la réglementation européenne, les ports USB ne doivent pas fournir d'électricité lorsque la machine est en veille.

CONSERVEZ CETTE NOTICE

Avant de commencer un programme de remise en forme ou de musculation, consultez votre médecin ou un responsable de santé. Cela vous permettra de vous engager dans un programme de force ou de remise en forme adapté à votre âge et à votre condition physique

Avant d'utiliser Echelon® Row 7s, répondez à ces questions :

- Avez-vous été malade récemment ?
- Avez-vous eu des étourdissements prolongés récemment ?
- Avez-vous été essoufflé sans raison récemment ?
- Avez-vous eu des douleurs thoraciques récemment ?
- Avez-vous actuellement des blessures qui vous empêchent de faire de l'exercice ?
- Êtes-vous enceinte ?
- Avez-vous des raisons ou un état physique qui vous empêchent de faire de l'exercice ?
- Avez-vous plus de 35 ans et êtes-vous physiquement inactif ?
- Un médecin vous a-t-il dit que vous NE devriez PAS faire de l'exercice ?

SI VOUS RÉPONDEZ « OUI » À L'UNE DES QUESTIONS CI-DESSUS, VOUS DEVEZ DEMANDER D'AUTRES CONSEILS À VOTRE MÉDECIN AVANT D'UTILISER ECHELON® ROW 7S.

Lisez attentivement le manuel d'utilisation et suivez toutes les instructions. Cela garantira votre sécurité.

- Utilisez TOUJOURS Echelon® Row 7s sur un sol solide et plat et dans un endroit bien éclairé et ventilé.
- Veillez à ce que le siège et le guidon soient TOUJOURS bien fixés avant l'utilisation.



- Vérifiez TOUJOURS que les pédales et le siège sont solidement fixés et que la sangle tissée est en bon état avant utilisation.
- NE BRANCHEZ PAS L'ADAPTATEUR 12 V 5 A AU MONITEUR..
- Ne laissez JAMAIS les enfants jouer sur ou autour du rameur. pour ne pas qu'ils soient blessés par des pièces en mouvement.
- Réglez TOUJOURS le rameur à votre morphologie. Echelon® Row 7s offre des supports de pieds réglables qui sont clairement marqués pour assurer une personnalisation rapide et facile pour chaque entraînement.
- Vérifiez TOUJOURS des pièces du rameur sont usées ou défectueuses avant de l'utiliser. Le cas échéant, veuillez contacter Echelon® (cs@echelonfit.com) avant toute utilisation.
- N'utilisez JAMAIS le rameur s'il n'est pas assemblé correctement ou complètement ou s'il est endommagé de quelque manière que ce soit.
- Ne dépassez JAMAIS la limite de poids indiquée sur le rameur. La limite de poids pour ce rameur est de 350 livres. N'utilisez pas le rameur Echelon® Row 7s si votre poids dépasse 350 livres.
- N'utilisez JAMAIS l'Echelon® Row 7s lorsque vous êtes malade ou fatigué(e).
- Portez TOUJOURS des tenues adaptées et évitez que vos vêtements se coincent dans les rails et les roues du siège. Portez des chaussures de sport qui recouvrent totalement vos pieds. Si vous avez des cheveux longs, ils doivent être attachés. Veillez à ce que les lacets soient bien rentrés dans vos chaussures.
- Veillez TOUJOURS à vous échauffer avant de commencer l'exercice.
- Soyez TOUJOURS prudent(e) lorsque vous montez et descendez du rameur Echelon® Row 7s.
- Ne vous mettez JAMAIS debout sur le siège ou sur le rail du rameur Echelon® Row 7s.
- Gardez TOUJOURS les mains éloignées des pièces mobiles et veillez toujours à les laisser sur les poignées en caoutchouc du guidon.
- Ne vous surmenez JAMAIS et ne travaillez jamais jusqu'à l'épuisement. Si vous vous sentez faible, étourdi, essoufflé ou si vous avez des douleurs à la poitrine, ARRÊTEZ IMMÉDIATEMENT ! Consultez votre médecin avant d'utiliser à nouveau l'Echelon® Row 7s.
- Veillez TOUJOURS à avoir une bouteille d'eau remplie d'au moins 12 onces d'eau et une serviette à proximité pour absorber la sueur de votre corps et du guidon.



- N'utilisez JAMAIS le rameur Echelon® Row 7s en position debout.
- Gardez TOUJOURS votre bassin positionné au-dessus de la ligne centrale du vélo Echelon® Row 7s.
- Placez TOUJOURS le guidon sur le support de poignée avant de retirer vos pieds des pédales ou de descendre.
- NE laissez JAMAIS la poignée voler dans le CACHE.
- NE tordez JAMAIS la sangle tissée ou ne tirez pas la poignée d'un côté vers l'autre.
- N'utilisez JAMAIS le rameur d'une seule main.
- NE tirez JAMAIS la sangle tissée au-delà la ligne jaune à partir du CACHE.
- Veuillez noter que le siège peut glisser sur le rail lorsqu'il n'est pas utilisé.
- N'utilisez JAMAIS d'accessoires qui n'ont pas été recommandés par le fabricant. L'utilisation de tels accessoires peut causer des blessures ou des dommages au rameur et affectera la garantie du rameur.
- Assurez-vous TOUJOURS que l'Echelon® Row 7s est essuyé après chaque utilisation afin de le garder propre.
- Le nettoyage et l'entretien de l'utilisateur ne doivent pas être effectués par des enfants sans surveillance.
- N'utilisez pas de liquides chimiques corrosifs qui pourraient endommager le revêtement.
- Empêchez l'accès au ROW 7S aux enfants de moins de 13 ans.
- Tenez TOUJOURS les animaux domestiques à distance du ROW 7S.
- Le niveau de sécurité du rameur ne peut être maintenu que s'il est examiné régulièrement afin de vérifier tout dommage et unsure éventuels (cordes, poulies et points de connexion).
- Remplacez immédiatement tout composant défectueux. N'utilisez PAS Echelon Row 7s tant qu'il n'a pas été réparé.
- Portez une attention particulière aux composants du rameur les plus susceptibles de s'user.

En cas de problème affectant le rendement de Echelon® ROW 7S, contactez immédiatement le fabricant. Veuillez toujours à ce que les pièces usées soient contrôlées régulièrement.

TCES INFORMATIONS DE SÉCURITÉ ET CE MANUEL D'UTILISATION NE REMPLACENT PAS LA NÉCESSITÉ D'ÊTRE ALERTE ET D'UTILISER ECHELON® ROW 7S EN TOUTE INTELLIGENCE !

INCLUT

1. Base du rameur Echelon® Row-7s
2. Rail du rameur Echelon® Row-7s
3. Pied arrière
4. Pied avant
5. Cache côté siège (x2)
6. Pied droit
7. Pied gauche
8. Siège
9. Support pour bouteilles d'eau (x2)
10. Cache du rail
11. Barre de Transport
12. Tablette de classe 22 "
13. Reportez-vous aux outils requis en page suivante.

Non illustré:
Adaptateur

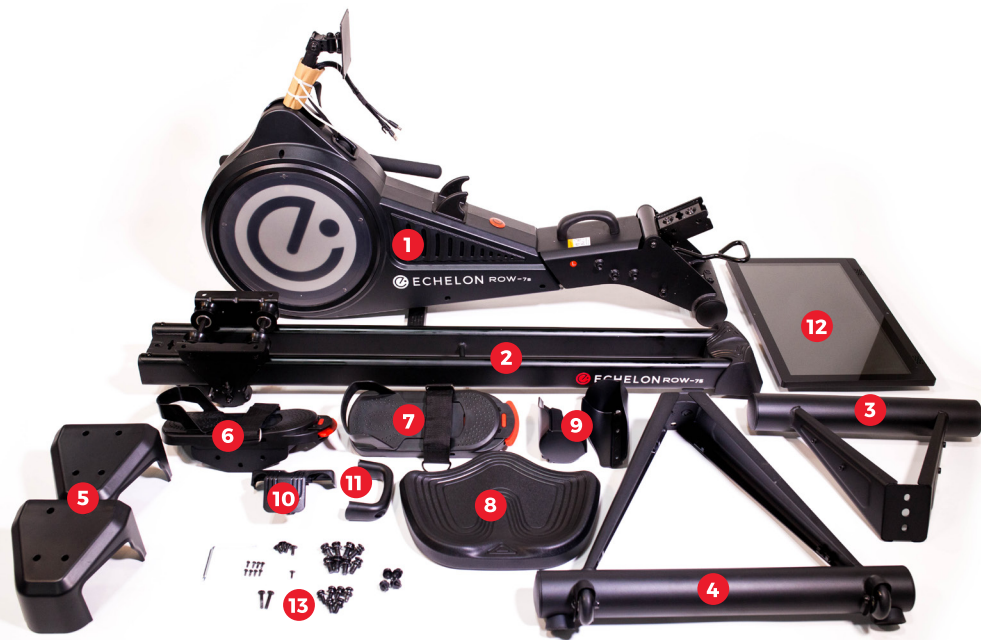

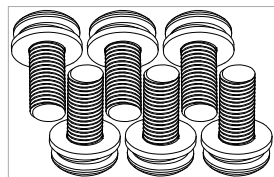

Boulons du chariot des pieds avec
rondelle plate (x6)

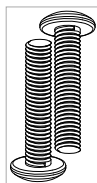

Vis du guidon
(x2)

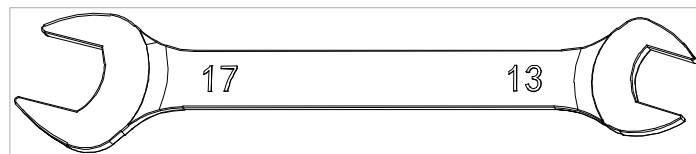
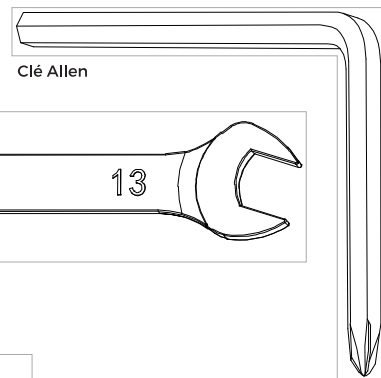

Clé (x1)

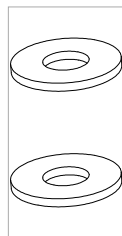

Rondelles du tube
de rail (x2)

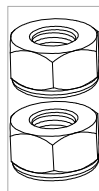

Écrous du tube
de rail (x2)

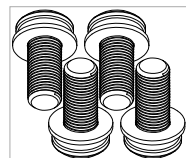

Boulons du siège avec
rondelle plate (x4)

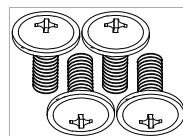

Vis pour support pour
bouteille d'eau (x4)

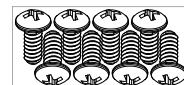

Vis pour le cache du
siège (x8)



Vis pour
le cache
du rail (x1)

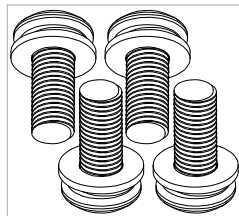

Boulons du pied avant avec
rondelle plate (x2)
Boulons du pied arrière avec
rondelle plate (x2)

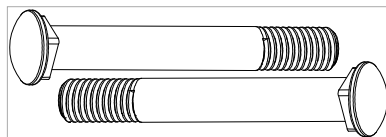

Boulons du tube de rail (x2)

CRÉATION DE COMPTE

Si ce produit a été acheté sur le site **echelonfit.com**, vous avez dû recevoir un courriel d'activation. Veuillez suivre les étapes indiquées dans le courriel pour activer votre compte.

Si vous avez acheté auprès de l'un de nos revendeurs, veuillez vous rendre sur member.echelonfit.com et suivez les instructions qui s'affichent à l'écran pour sélectionner le lieu d'achat, choisir un forfait et créer un compte. Ces informations vous seront nécessaires pour vous connecter à votre compte sur l'application Echelon Fit™.

Rendez-vous sur **member.echelonfit.com** et suivez les instructions à l'écran pour choisir un plan et configurer votre compte. Ces informations vous seront nécessaires pour vous connecter à votre compte.

Toutes les informations relatives au compte et les plans sont gérés sur member.echelonfit.com et utilisent le même identifiant. Après avoir créé votre compte sur member.echelonfit.com, notez vos données de connexion. Ce seront les mêmes pour l'application.

1. CHOISISSEZ « S'INSCRIRE MAINTENANT »

2. CHOISISSEZ LE LIEU DE L'ACHAT

Sélectionnez le lieu d'achat et suivez les instructions qui s'affichent à l'écran.

3. CHOISISSEZ VOTRE PLAN

Mensuel / 1 an / 2 ans

4. METTRE EN PLACE UN MODE DE PAIEMENT

5. SAISIR LES INFORMATIONS RELATIVES AU COMPTE PERSONNEL

6. CONSULTER VOTRE COMPTE

Where you can edit your billing info, add family members, manage subscriptions, and (if on your mobile device) download the app and sign in.

Une fois l'assemblage complété, vous devrez vous connecter dans votre compte, choisir une classe et connecter votre vélo.

Si l'abonnement a été acheté auprès d'un revendeur spécialisé, vous avez dû recevoir un courriel d'activation. Veuillez suivre les étapes indiquées dans le courriel pour activer votre compte.

Les clients professionnels qui ont acheté un abonnement professionnel auront besoin d'un code d'activation professionnel du vendeur



Placez le cadre du rameur sur le côté et retirez le support d'emballage et les boulons avec clé Allen. *Veillez à placer le cadre sur une surface tendre



Installez le pied avant avec les boulons sur le châssis principal. Veuillez noter que les roues doivent être placées vers l'avant.



Serrez les boulons à l'aide d'une clé Allen.



Placez le rameur à la verticale.



Coupez les attaches en plastique avec précaution en tenant le guidon sur le support pour tablette.



Assurez-vous de tenir le guidon au moment d'enlever le carton.



Abaissez le guidon et placez dans le support de poignée.



Installez le siège.



Placez le siège sur le sol et posez le rail sur le siège de manière à ce que les trous de vis du support s'alignent avec les trous de vis du siège.



Serrez les quatre vis dans les trous prévus à cet effet.



Serrez avec une clé Allen.





Placez le rail sur le châssis principal.



Introduisez les boulons pour fixer le rail au châssis.



Déplacez le papier et avancez le siège.



Appuyez sur la pédale au niveau de l'articulation et relevez doucement le rail.



Placez les rondelles et les écrous sur les boulons.



Serrez avec la clé.



Pour abaisser le rail, appuyez sur la pédale au niveau de l'articulation et abaissez doucement le rail jusqu'au sol.



Placez le cache du rail sur le rail.



Appuyez sur la pédale et relevez doucement le rail dans l'air.



Serrez la vis de fixation du cache à l'arrière avec un tournevis.



Installez la barre de transport.



Serrez les vis avec un tournevis cruciforme.



Placez les caches du siège et installez les vis.



Serrez-les avec un tournevis cruciforme.



Le cache du siège est à présent installé.

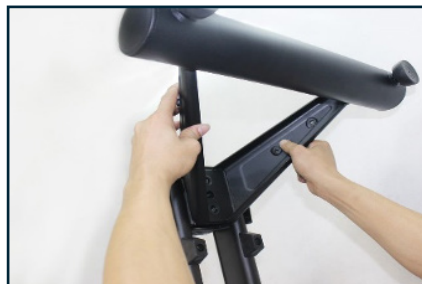

Installez le pied arrière.



Alignez-le sur les trous prévus pour les vis et introduisez les boulons et serrez-les à la main. *Veillez à rester à distance du rameur.* Serrez avec une clé Allen.



Pour abaisser le rail, appuyez sur la pédale et abaissez doucement le rail jusqu'au sol.



Pour bloquer le rail, tirez sur la poignée du milieu jusqu'à ce que vous entendiez un clic. Après le clic, le rameur peut être utilisé en toute sécurité.



Coupez le fil et retirez le papier.



Installez les supports pour bouteille d'eau.



Placez et serrez les vis avec un tournevis.



Les supports pour bouteille d'eau sont maintenant installés.



Installez les chariots des pieds.
Alignez le chariot du pied droit
avec les trous de vis sur le corps
du rameur.



Serrez les vis avec une clé Allen.
Répétez les étapes avec le chariot
du pied gauche.



Relevez le bras du support pour
tablette.

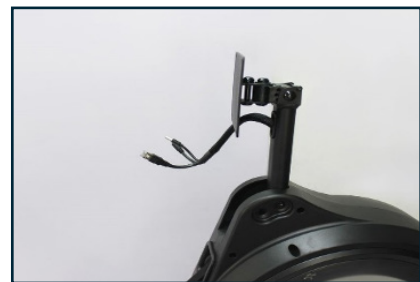

Enlevez les 4 vis de la tablette.



Mettez-les de côté pour les utiliser
pour monter la tablette sur le
support prévu à cet effet.



Alignez la tablette sur le support, puis utilisez les vis de la tablette pour l'installer sur le support.



Serrez les 4 vis avec un tournevis cruciforme.



Retournez la tablette pour brancher le câble d'alimentation au bras de la tablette.



Branchez le câble d'alimentation sur la tablette.



Branchez le câble USB via le port ECHL.



Branchez le câble Ethernet.





Vérifiez que tous les câbles sont branchés.



Retournez la tablette. La tablette est maintenant installée.



Conservez les outils d'origine pour serrer l'écrou du support de tablette lorsque l'écran commence à glisser vers le bas.



Branchez le câble d'alimentation sous le rameur.

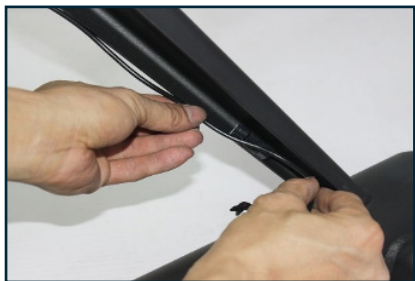

Faites passer le câble d'alimentation par les pattes des pinces d'acheminement du câble, comme indiqué ci-dessus.

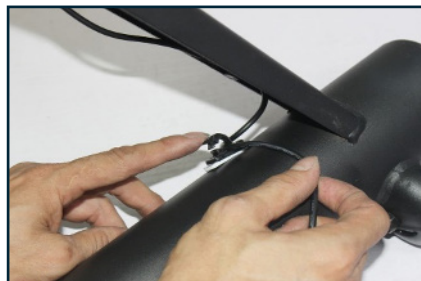



Branchez le câble Ethernet.



Basculez l'interrupteur d'alimentation, comme indiqué ci-dessus.



Retournez la poignée pour accéder au cache de la batterie.



Recherchez le cache de la batterie.



Dévissez le cache avec un tournevis.



Ouvrez le cache de la batterie.



Retirez la bande d'activation.



Remettez la batterie en place.



Remettez le cache en place.



Serrez la vis avec un tournevis cruciforme.



Retournez à nouveau la guidon et placez-la dans son support.



Appuyez sur cette pédale de verrouillage avec le pied.



Soulevez le rail jusqu'à ce qu'un clic se fasse entendre. Le rail est maintenant verrouillé.



Pour baisser le rail, appuyez sur cette pédale et baissez doucement le rail au sol.



Pour le verrouiller en place, tirez sur cette poignée jusqu'à ce qu'un clic se fasse entendre. Le rameur peut maintenant être utilisé en toute sécurité.



Déplacez l'appareil. (N'oubliez pas de retirer l'adaptateur avant de déplacer l'appareil.)



Pour augmenter la résistance, appuyez sur l'interrupteur droit.



Pour diminuer la résistance, appuyez sur l'interrupteur gauche.



Pour ajuster un repose-pied, appuyez sur son mécanisme de verrouillage rouge.



En maintenant le mécanisme rouge enfoncé, tirez ou poussez le dispositif d'ajustement noir.



Lire les directives
avant l'utilisation

FABRIQUÉ
EN CHINE



EN INSTANCE
DE BREVET

RÉVISION: 050521

ECHELONFIT.COM

Pour toute question, assistance ou pièce de rechange, ne retournez pas chez votre détaillant.
Contactez le service clientèle d'Echelon® ci-dessous. Pour les remboursements d'articles non achetés
directement auprès d'Echelon®, veuillez contacter votre détaillant.

GARANTIE LIMITÉE D'UN AN SUR LES PRODUITS D'ECHELON FIT

Echelon® garantit que ce produit est exempt de tout défaut de fabrication. Si un tel défaut se produit ou devient évident dans l'année suivant la date d'achat, Echelon® remplacera le produit dans son intégralité ou, à son choix, réparera ou remplacera la ou les pièces défectueuses sans frais.

Contactez le service à la clientèle d'Echelon® au 833-937-2453 ou à l'adresse cs@echelonfit.com pour déterminer s'il est nécessaire de retourner l'appareil. Pour retourner l'appareil, emballez bien l'ensemble de l'appareil. Veuillez à ce que l'emballage soit bien lisible et identifie l'expéditeur par nom et adresse. Joignez une lettre ou une carte décrivant le défaut ainsi que le reçu de vente original. Echelon Fitness Returns 2001 Riverside Drive, Building 2, Chattanooga, TN 37406.

Cette garantie est nulle si les dommages ou les dysfonctionnements sont dus à une utilisation abusive ou à un défaut de fonctionnement du produit conformément aux instructions et au courant électrique recommandé. Cette garantie vous donne des droits légaux spécifiques et vous pouvez également avoir d'autres droits qui varient d'un province à l'autre. Si vous avez des questions, ou si vous souhaitez en savoir plus sur Echelon®, veuillez nous contacter au 833-937-2453 ou à cs@echelonfit.com

Enregistrez votre produit en ligne sur echelonfit.com/pages/register-warranty/

Service à la clientèle

☎ 833-937-2453 (+1.423.402.9010) ✉ cs@echelonfit.com

Modèle:
ECH-ROW-7s

**NE PAS JETER LES PILES AU FEU. METTRE TOUJOURS LES PILES AU REBUT,
CONFORMÉMENT AUX DIRECTIVES LOCALES ET PROVINCIALES.**

© ECHELON FITNESS MULTIMEDIA, LLC, 2021.

Toutes les spécifications sont susceptibles d'être modifiées sans préavis.

Tous droits réservés. Echelon Fitness Multimedia, LLC, 605 Chestnut Street, 7th Floor, Chattanooga, TN 37450



Lire les directives
avant l'utilisation

FABRIQUÉ
EN CHINE



EN INSTANCE
DE BREVET

RÉVISION: 050521

ECHELONFIT.COM

Pour toute question, assistance ou pièce de rechange, ne retournez pas chez votre détaillant.
Contactez le service clientèle d'Echelon® ci-dessous. Pour les remboursements d'articles non achetés
directement auprès d'Echelon®, veuillez contacter votre détaillant.

GARANTIE LIMITÉE DE 2 ANS SUR LES PRODUITS D'ECHELON FIT

Echelon® garantit que ce produit est exempt de tout défaut de fabrication. Si un tel défaut se produit ou devient évident dans de 2 ans suivant la date d'achat, Echelon® remplacera le produit dans son intégralité ou, à son choix, réparera ou remplacera la ou les pièces défectueuses sans frais.

Contactez le service à la clientèle d'Echelon® au 833-937-2453 ou à l'adresse cs@echelonfit.com pour déterminer s'il est nécessaire de retourner l'appareil. Pour retourner l'appareil, emballez bien l'ensemble de l'appareil. Veillez à ce que l'emballage soit bien lisible et identifie l'expéditeur par nom et adresse. Joignez une lettre ou une carte décrivant le défaut ainsi que le reçu de vente original. Echelon Fitness Returns 2001 Riverside Drive, Building 2, Chattanooga, TN 37406.

Cette garantie est nulle si les dommages ou les dysfonctionnements sont dus à une utilisation abusive ou à un défaut de fonctionnement du produit conformément aux instructions et au courant électrique recommandé. Cette garantie vous donne des droits légaux spécifiques et vous pouvez également avoir d'autres droits qui varient d'une province à l'autre. Si vous avez des questions, ou si vous souhaitez en savoir plus sur Echelon®, veuillez nous contacter au 833-937-2453 ou à cs@echelonfit.com

Enregistrez votre produit en ligne sur echelonfit.com/pages/register-warranty/

Service à la clientèle

☎ 833-937-2453 (+1.423.402.9010) ✉ cs@echelonfit.com

Modèle:
ECH-ROW-7s

**NE PAS JETER LES PILES AU FEU. METTRE TOUJOURS LES PILES AU REBUT,
CONFORMÉMENT AUX DIRECTIVES LOCALES ET PROVINCIALES.**

© ECHELON FITNESS MULTIMEDIA, LLC, 2021.

Toutes les spécifications sont susceptibles d'être modifiées sans préavis.
Tous droits réservés. Echelon Fitness Multimedia, LLC, 605 Chestnut Street, 7th Floor, Chattanooga, TN 37450